

パワースレッドⅣ

NISHI

取扱説明書

品番 : 3833A798

このたびは本品をお買い上げいただき、誠にありがとうございます。
 ご了承ください。

ご使用になる前に必ず本取扱説明書をよくお読みになり、
 正しくご使用ください。

なお、お読みになった後は大切に保管し、必要なときにお読みください。

⚠️ 注意すること

- 使用する環境で牽引負荷が変化します。初めから高い負荷で使用しないようにしてください。

⊘ してはいけないこと

- 本品を負荷トレーニング以外の用途で使用しないでください。
- 本品はφ28mmバー用のバーベルプレート専用です。それ以外のプレートやおもりは使用しないでください。
- 人を乗せての牽引や押し動作は大変危険ですので、絶対に行わないでください。
- 本品を屋内（体育館、廊下など）では使用しないでください。
- 本品を屋外に放置しますとサビなどの原因となりますので、使用しないときは必ず雨などが直接当たらない場所に保管してください。
- 高温、多湿、直射日光の当たる場所、ホコリの多い場所には保管しないでください。

❗️ 必ず行うこと

- 全天候走路で使用する場合は、管理者に用途を説明し確認のうえご使用ください。
- ご使用前に、本品に亀裂、裂け目、変形などの破損がないか、毎回点検してください。もし、異常があった場合は、使用しないでください。
- お子様の手の届かない場所に保管してください。
- 塗装部に剥がれがあれば、補修塗装してください。
- ご使用後は、やわらかい布を使用して土、ホコリや水分をしっかりと拭き取ってから保管してください。

■ 廃棄について

本品の廃棄に関しては、地域で定める条例に従ってください。

■ はじめに

本品は、身体運動能力のスピードとパワー両方の強化を同時に行うことを目的としたトレーニング器具です。1台で牽引動作と押し動作両方に対応し、脚筋力のほか体幹の強化にご使用いただけます。最大で20kgプレートを4枚まで載せられ体格や競技レベルに合わせた負荷調節も可能です。

■ 各部の名称

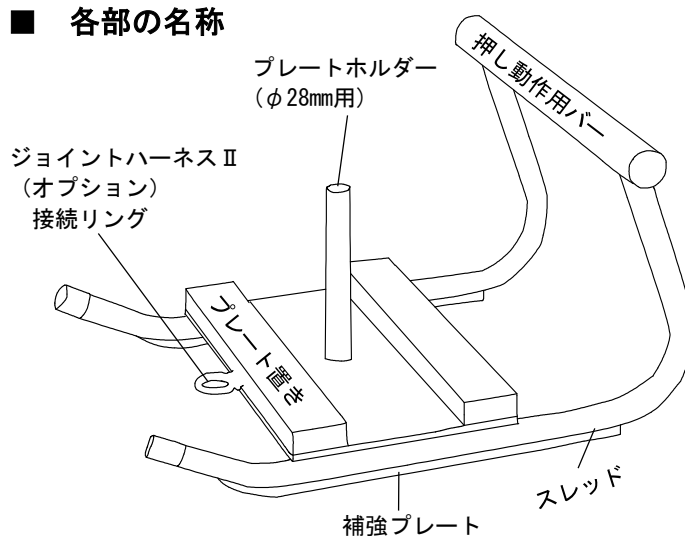

■ 仕様

サイズ : (W)463 × (L)603 × (H)333 mm

重量 : 約 10kg

材質 : スチール

最大負荷 : 90kg

最大積載プレート20kg(φ28mm)×4枚

日本製

※外観及び仕様は、改善のため予告なく変更することがあります。

お問い合わせ

商品には万全を期しておりますが、万一不具合やその他ご不明な点などございましたら、ご購入店または弊社お客様相談室までお問い合わせください。
 なお、輸送中に発生した異常や破損は賠償保険の対象となり、運送会社の証明が必要です。

株式会社ニシ・スポーツ お客様相談室

〒136-0075 東京都江東区新砂3丁目1番18号

TEL: 03-6369-9024

受付時間 : 9:00~12:00/13:00~17:00

(土日、祝日及び弊社都合による休日を除く)

URL: <https://www.nishi.com/>

■ トレーニング例

使用できるプレートは、
穴径φ28mmのプレート
のみです。

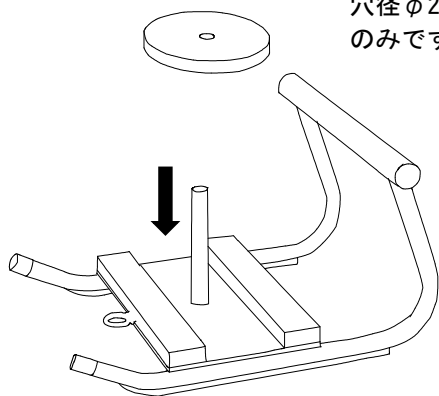

20kgプレートを最大4枚
まで載せられます。
プレート以外のウェイト
を使用しないでください。

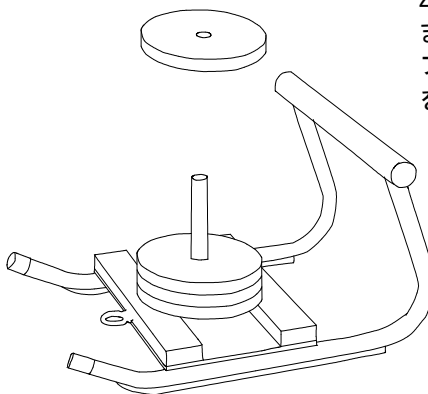

● プッシュトレーニング

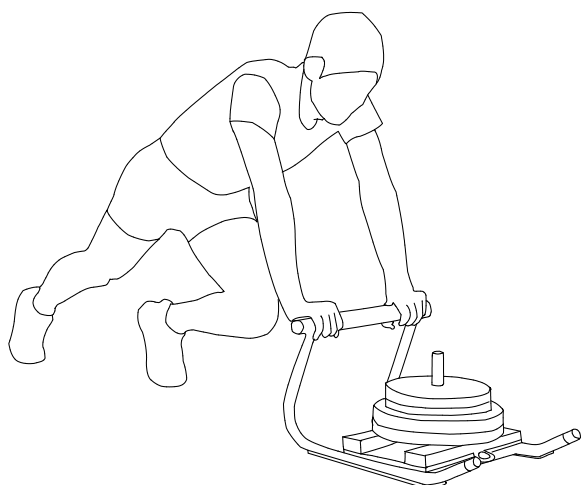

● プルトレーニング



○ プルトレーニングのオプション



使用例

- ① NT7612B ジョイントハーネス II
- ② T7401 ユニバーサルベルト

① NT7612B ジョイントハーネス II



② T7401 ユニバーサルベルト



③ T7403B パワーハーネス



④ T2821~T2827 28mm用プレート